

行幸地下 プロモーションスペースのご案内

2025年5月update

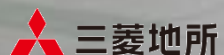

三菱地所



三菱地所プロパティマネジメント

丸の内街区基本情報

- P4・・・ エリア特性（イントロダクション）
- P5・・・ エリアデータ
- P6・・・ 広域丸の内MAP
- P7～P8・・・ エリアリソース紹介（メディアミックス）
- P9・・・ アクセス・駐車場ガイド

プロモーションスペース案内（行幸地下ギャラリー）

- P11・・・ 行幸地下通路
- P12・・・ 概要/施設使用料
- P13・・・ 会場範囲図
- P14～P15・・・ 図面
（ショーケース立面）
（通路幅）
- P16・・・ 実施事例
- P17・・・ 搬出入経路
- P18・・・ 地下駐車場導線

利用規約/手順/注意事項

- P20～P23・・・ 規約
- P24・・・ ご提出書類
- P25・・・ 利用申込書
- P26・・・ 連絡体制表/緊急時体制表
- P27・・・ 各種届出先一覧
- P28～P30・・・ 作業申請について
（基本事項）
（concierge-web）
（作業員名簿）
- P31・・・ 施工・撤去当日フロー
- P32～P33・・・ 注意事項
（搬出入養生/展示物）
（通行導線確保の対応）
- P34～P37・・・ 法規
（火災予防条例「安全管理規定」/スプリンクラーへの干渉）
（火災予防条例「危険物の規制に関する法令」）
（消防法/放水銃操作盤箇所の規制）
（著作権等管理事業法）
（不当景品類及び不当表示防止法）
（電気事業法/内線規程）

その他（付帯設備・サービス等）

- P39・・・ 参考（コストイメージ）
- P40・・・ 施設側告知（協力可能リソース）
- P41・・・ 参考（各メディアご案内サイトURL一覧）

INDEX

※法規及び内規は社会情勢等によって
適宜改正・変更される場合があります。

丸の内 街区基本情報

日本の玄関口として、世界で最もインタラクションが活発な街

Marunouchi

大丸有エリア最寄り駅乗車人員、年間**約4.3億人**

東京駅年間乗車人員**約1.3億人**

平日だけでなく**土日**も**観光客**や**ファミリー**など様々な人たちが
行き交う日本最大級ビジネスと文化の集積地

コンベンション施設やマスコミ、シンクタンクなどが集結する情報発信力の高い街から、
文化・食・エンターテインメントまで揃う国際情報都市。

約5,000事業所・約35万人のワーカーが働くビジネスと商業の中心地。

この街を一つのメディアとすることで、ヒト・モノ・コトが有機的なインタラクションを起こし、
世界へ向けた強力なプロモーションを行うことができます。

限らないプロモーションの可能性を秘めた街、世界のインタラクティブ・フロンティア

三菱地所グループは、2020年代における丸の内エリア（大手町・丸の内・有楽町）のまちづくりを「丸の内 NEXT ステージ」と位置づけ、
“企業が集まり交わることで新たな「価値」を生み出す舞台づくり”を推進しています。

今後も、それぞれのエリアのポテンシャルを拡張しながら、価値観やライフスタイル、事業環境等のパラダイムシフトをいち早く捉え、
ユーザーとの価値協創やオープンなまちづくりを通じて価値創造を図り、日本の明るい未来を切り拓いてまいります。

Marunouchi Area Data

- 上場企業本社数 : **135**社
- 上場企業の連結売上高（23年6月公開実績） : 約**155**兆円（日本の総売上高の**9.12%**、GDPの**24%**に相当）
- 就業者数 : 約**35**万人
- 事業所数 : 約**5,000**事業所
- 利用可能駅・路線 : **13**駅**28**路線
- 「FORTUNE GLOBAL 500」 : 本社数**19**社
- 創立10周年以内の企業数 : **983**社
- 再生エネルギー導入済みビル棟数 : **35**棟
- 店舗数 : 飲食**562**店舗 物販**321**店舗 サービス**357**店舗
- 主要イベント来場者数 : 丸の内イルミネーション 約**740**万人 行幸マルシェ（行幸地下）約**16.6**万人

※『令和3年経済センサス活動調査』（2023年6月公表）

※『平成26年経済センサス基礎調査』（2015年11月公表）

※『令和3年経済センサス活動調査』をもとに、一般社団法人 大手町・丸の内・有楽町地区まちづくり協議会が集計（他社保有物件も含む）

※「FORTUNE GLOBAL 500」：フォーチュン誌が毎年1回発表している、世界中の会社を対象とした総収益ランキング

広域丸の内エリアMAP

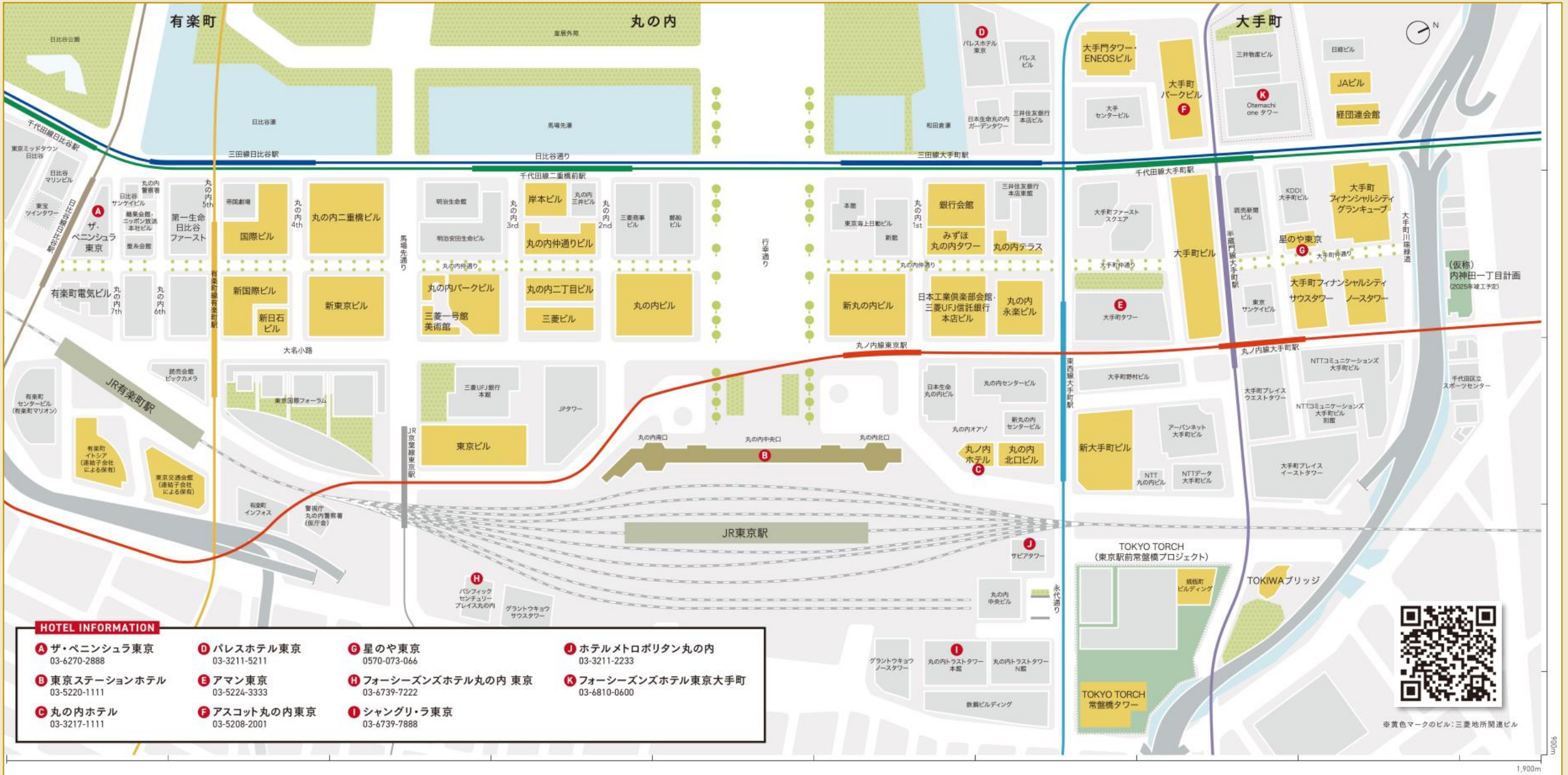

HOTEL INFORMATION

- | | | | |
|--------------------------------------|-------------------------------------|--|---|
| A ザ・ペニンシュラ東京
03-6270-2888 | D パレスホテル東京
03-3211-5211 | G 星のや東京
0570-073-066 | J ホテルメトロポリタン丸の内
03-3211-2233 |
| B 東京ステーションホテル
03-5220-1111 | E アマン東京
03-5224-3333 | H フォーシーズンズホテル丸の内 東京
03-6739-7222 | K フォーシーズンズホテル東京大手町
03-6810-0600 |
| C 丸の内ホテル
03-3217-1111 | F アスコット丸の内東京
03-5208-2001 | I シャングリ・ラ東京
03-6739-7888 | |



※黄色マークのビル:三業地所関連ビル



I) Marunouchi Hall & Conference

場所	名称			https://www.marunouchi-h-c.jp/
丸ビル	Marubiru Hall	7階	多目的ホール (最大399名収容)	 
	Marubiru Conference Square	8階	会議室	
新丸ビル	Shin Marubiru Conference Square	9階	会議室	
三菱ビル	Conference Square M+	10階	会議室	

II) Marunouchi Digital Signage

<https://www.marunouchispacemedia.jp/m/vision/>

<https://www.marunouchispacemedia.jp/m/signage/>



		設置場所	スペック	基本料金	
Marunouchi Vision	複数のモニターで丸の内エリアを網羅する横型サイネージ。 ビルのエントランスやリフレッシュルーム、エレベーターホールなど人々が足を止める場所に設置された音声付モニターで、様々な情報を届けることが可能です。	大丸有エリアビル23棟	<ul style="list-style-type: none"> ●横型モニター32~246インチ ●設置台数: 97台 ●掲出時間: 8:00~22:00 ●音声: あり ※新丸1箇所、有電ビル外構 180インチモニター音声なし 	¥700,000 ※15秒/10回/7日間) ※60分ロール ※丸ビル1階マルキューブビジョンに限り、マルキューブで開催されるイベントにより予告なく放送時間に制約が出る場合があります	
Marunouchi Link Signage I	丸の内ビルや新丸の内ビル、丸の内パークビル、丸の内オアゾなど丸の内の中心部にあり、新しい丸の内を象徴するビルにデジタルサイネージを設置しました。	商業フロア内	<ul style="list-style-type: none"> ●縦型モニター85、65、55、50インチ ●設置台数: 48台 ●掲出時間: 8:00~22:00 ●放送開始日: 毎週月曜日 ●音声: なし 	¥600,000 (1枠基本料金) ※15秒/1週間 ※6分ロール ※その他条件によるサービスあり	
Marunouchi Link Signage II	新丸ビル、行幸地下、東京メトロ丸の内線「東京駅」改札すぐの、広々として明るい東京駅前地下広場に38面設置された連続性のあるデジタルサイネージ。1社ジャック放映が可能なメディアです。 ※オプションであるシートを同時展開することで、よりジャック感を演出することが可能です。	東京駅前地下広場	<ul style="list-style-type: none"> ●掲出面数: 15柱・全38面 ●媒体サイズ: 65インチ ●掲出期間: 7日 ●掲出開始日: 毎週月曜日 ●掲出時間: 8:00~22:00 	¥2,000,000 ※1週間 ※1社買い切り ※最大6分ロール	

III) Marunouchi Link Board

13棟のビルにB0、B1サイズの異なるポスターを掲出。丸の内を中心に、大手町、有楽町へとエリアをジャックできるポスターセットです。

メニューには「Poster Jack」「Big Poster Set」「B1 Poster All Set」などのメニューがあります。 <https://www.marunouchispacemedia.jp/m/poster/>



	<p>バスでお越しの際は、都営バスのホームページより、バス停留所をご確認ください。</p>
	<p>無料巡回バス「Marunouchi Shuttle」にご乗車の際は左の乗降場をご利用ください。 また、時刻表はホームページもしくは乗降場でご確認ください。</p>
	<p>車でお越しの際の最寄高速道路出口は「都心環状線丸の内出口」になります。</p>

【丸の内シャトル 乗降場】

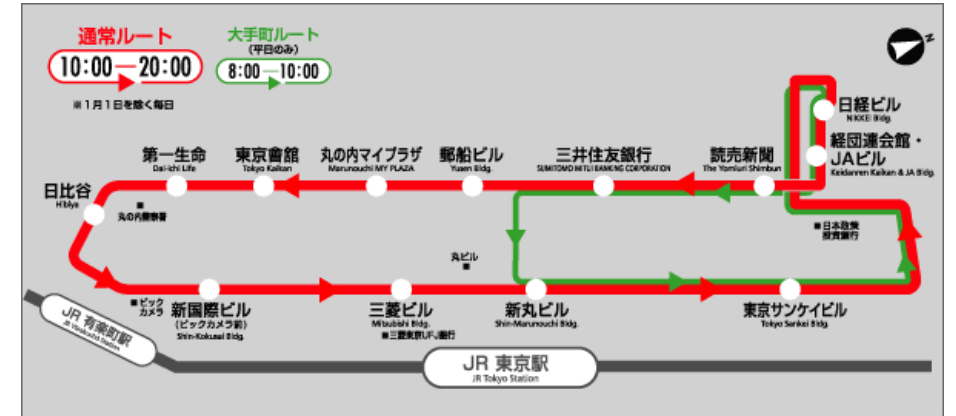

丸の内エリア共通サービス。
便利でお得な駐車場 [丸の内パークイン]

営業時間：6:00～24:00
車両サイズ制限：高さ 3メートル 長さ 5.5メートル（マイクロバスの駐車は不可）

丸ビル駐車場	400台収容／30分400円
無料サービス	<p>丸ビル各店・丸の内エリアの駐車場サービス加盟店で1店舗1回3,000円以上のご利用で、丸の内パークインの1時間サービス券を1枚進呈致します。</p> <ul style="list-style-type: none"> ※ サービス券は「丸の内パークイン」各駐車場でお使いいただけます。 ※ 店舗により、一部駐車サービスの適用対象とならない商品・サービスがございます。詳しくは、各店舗まで直接お問い合わせください。 ※ 駐車券1枚につき最大サービス券2枚までとさせていただきます。 ※ 丸ビル各店・丸の内エリアの駐車場サービス加盟店で1店舗1回50,000円以上のご利用で駐車料金が最大24時間（1日券）まで無料となります。各店発行のサービス券2枚とレシート・領収書等を駐車場係員にご提示ください。
提携駐車場	<p>新丸ビル／丸の内オアゾ／東京ビル TOKIA／丸の内仲通りビル／丸の内 MY PLAZA（明治安田生命ビル）／三菱ビル／富士ビル（東京會館）／新東京ビル／国際ビル／新国際ビル（新日石ビル）／新有楽町ビル／有楽町ビル／有楽町電気ビル／日本工業倶楽部・三菱UFJ信託銀行本店ビル／東銀ビル／新大手町ビル 各駐車場</p> <p>※ 駐車場ごとに営業時間が異なりますので、お車をとめる際、ご確認ください。</p>
お問い合わせ	丸の内パークイン 03-3212-0808

※ 「丸の内パークイン」のマップは本書P9もしくは下記ホームページをご参照ください。

<https://www.marunouchi.com/information/access/car/>

プロモーションスペース案内

「行幸地下ギャラリー」

丸ビル、新丸ビルをつなぐ地下通路

行幸地下通路

〒100-0005 東京都千代田区丸の内 2 - 4 - 1 (行幸通り地下)

※ 最寄駅：JR・東京駅、有楽町駅 / 地下鉄・東京駅、大手町駅、二重橋駅

通路開放時間：6:00 ~ 24:30

【PROMOTION SPACE】
地下1階 行幸地下ギャラリー

<行幸地下通路>

敷地面積	約10,811㎡
延床面積	約20,023㎡
通路延長	約200m
階数	地下1階
開通	2007年4月



電車でのアクセス/駅名	出口	所要時間
JR東京駅	丸の内南口より徒歩1分 丸の内地下中央口より地下道にて直結 八重洲南口より徒歩12分	
丸ノ内線東京駅	地下道より直結	
千代田線二重橋前駅	5番出口より直結	徒歩 約2分
三田線大手町駅	D1出口	徒歩 約3分
JR京葉線東京駅	7番出口	徒歩 約4分
東西線大手町駅	B1出口	徒歩 約5分
半蔵門線大手町駅	A5出口	徒歩 約6分
有楽町線有楽町駅	A3出口	徒歩 約8分
JR有楽町駅	フォーラム口	徒歩 約9分

高速道路：都心環状線丸の内出口

行幸地下ギャラリー

JR東京駅地下道より直結、丸ノ内線の改札を出て直ぐ。「丸ビル」と「新丸ビル」をつなぐ絶好のロケーション。

皇居を含めた丸の内界隈に来街する方々に、安全な歩行通路の提供はもとより、快適で楽しい公共地下空間を提供することを目的に開設されました。
両脇全長220mものガラスショーケースは、雨天の影響を受けずに、そのスケール間を生かした、様々な展示展開が可能で、
絵画、写真、現代美術などのアート展示から、様々なパネル展示、ショーケースの奥行きを生かした立体物の展示など、幅広いご利用が可能です。



施設使用料 : ① 掲出料 : 100万円 (税別) 2面 / 1案件・1か月間 ※期間延長する場合、1か月ごとに50万円 (税別)
常設意匠撤去復旧費 : 54万円 (税別) 2面 / 回
② 掲出料 : 180万円 (税別) 4面 / 1案件・1か月間 ※期間延長する場合、1か月ごとに90万円 (税別)
常設意匠撤去復旧費 : 77万円 (税別) 4面 / 回

面 積 : 東京駅側 L43m×H2.3m×D0.9m (×2面)
皇居側 L62m×H2.3m×D0.9m (×2面)

ショーケースサイズ

東京駅側 L43m×H2.3m×D0.9m (2面)

皇居側 L62m×H2.3m×D0.9m (2面)

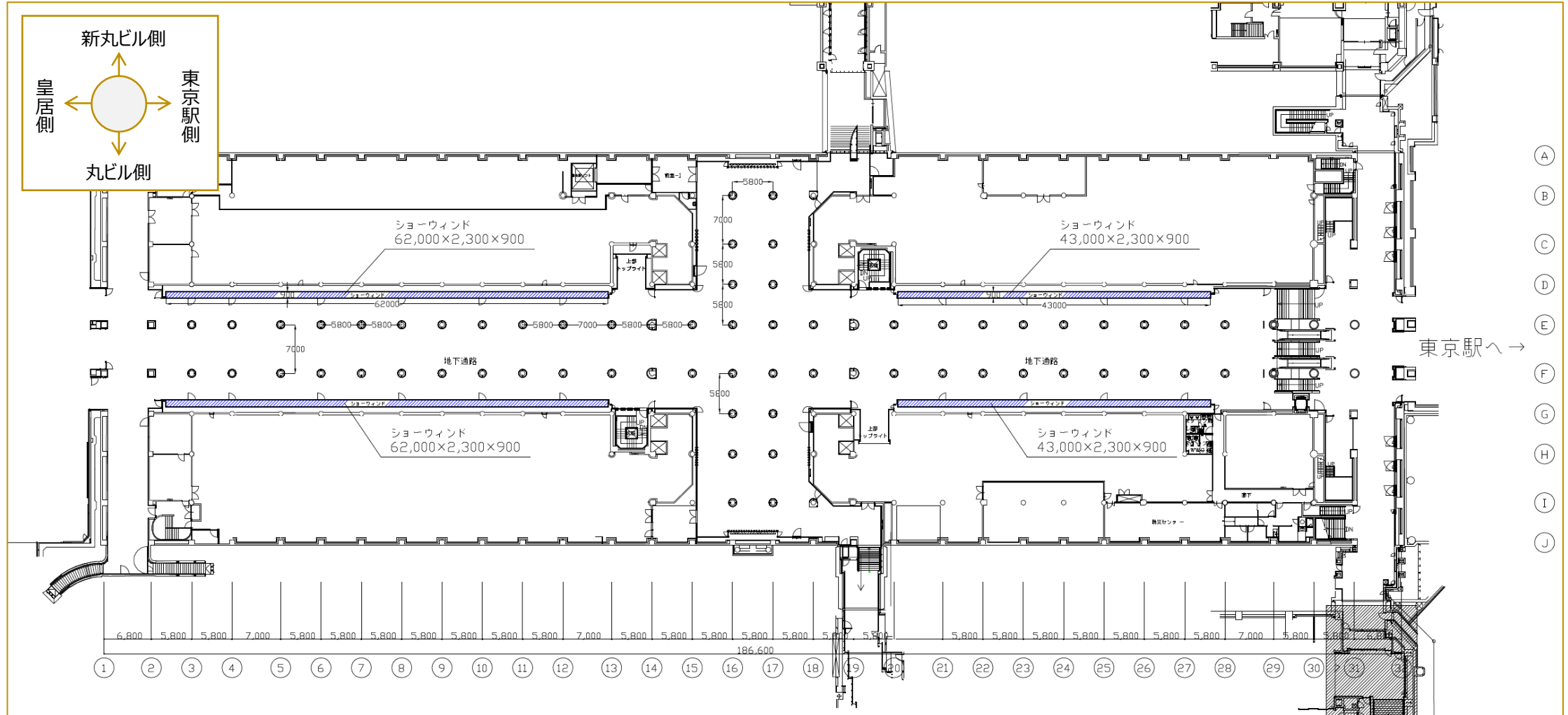

ピクチャーレールの耐荷重 5kgまで/1フック 20kgまで/1スパン
ピクチャーレールの本数 天井2列 壁面3列
ショーケース内の床耐荷重 50kg/m²以下

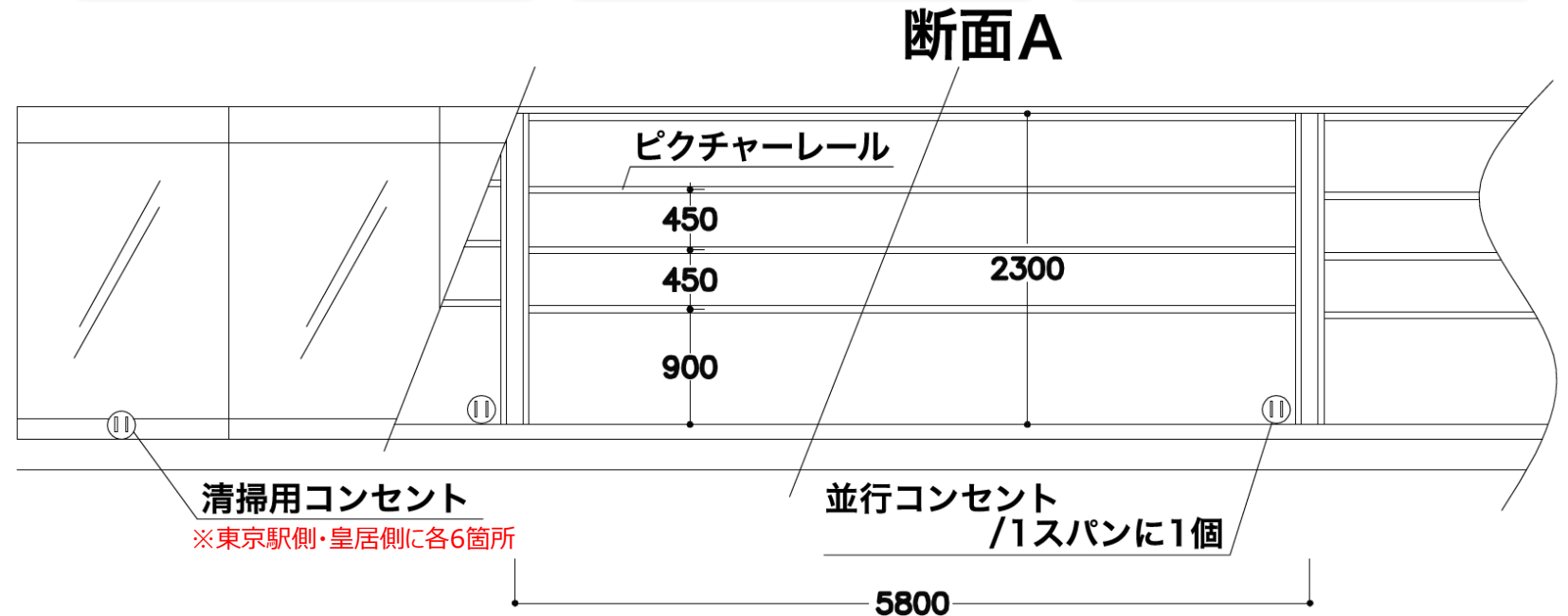
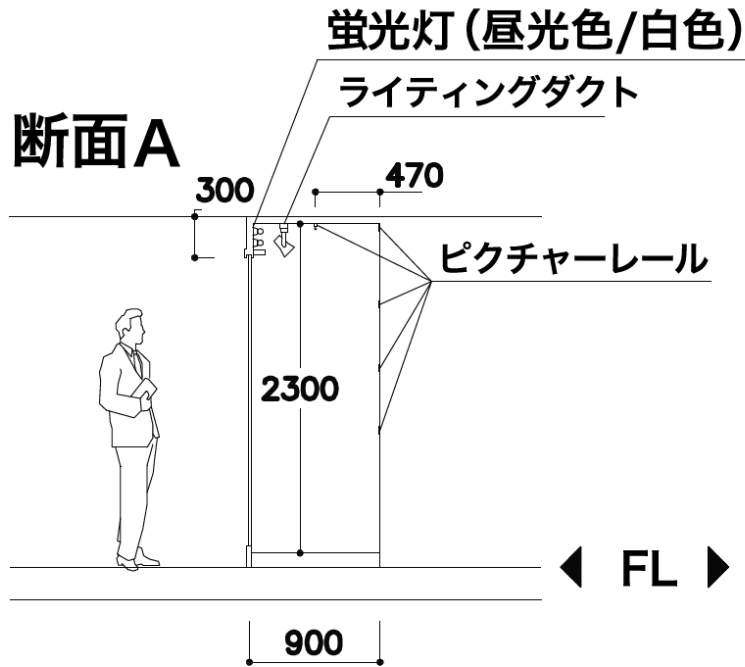

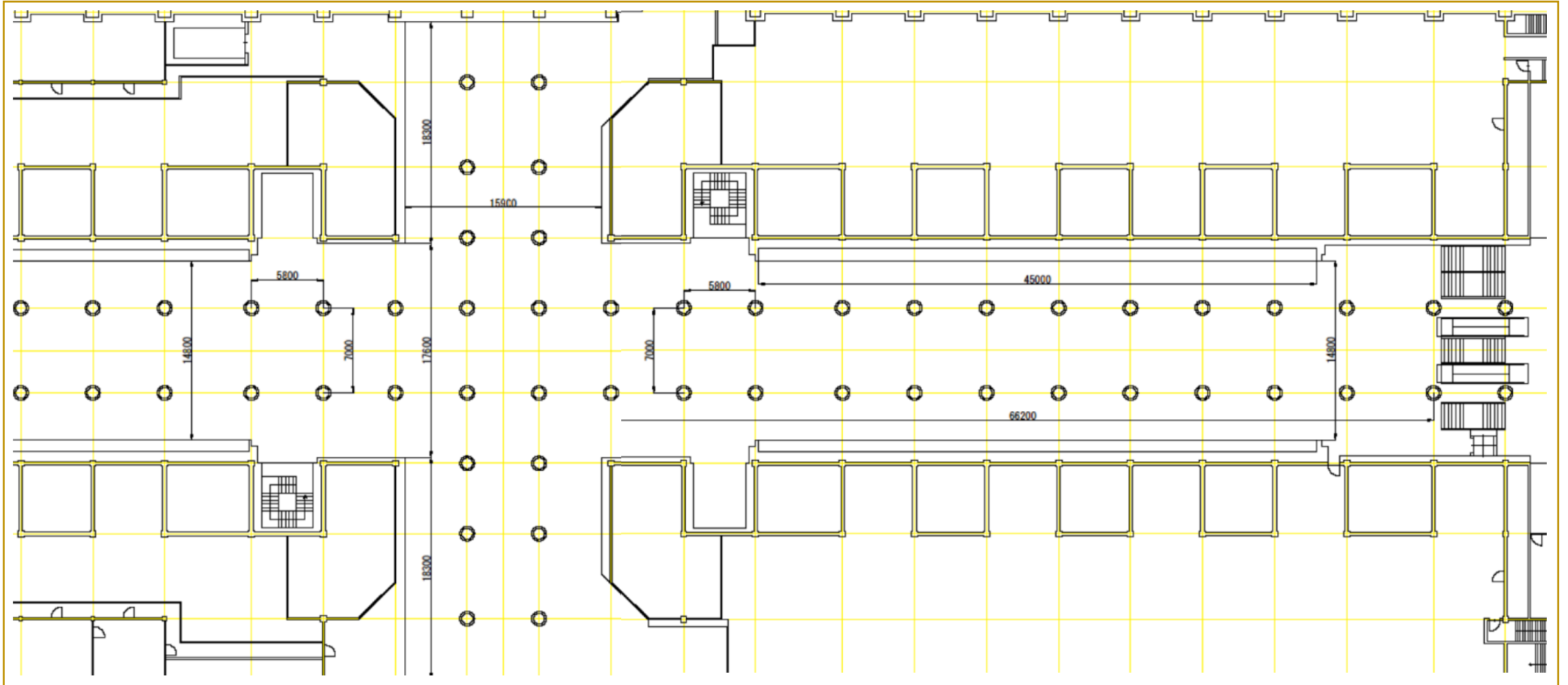

■アートアワードトーキョー丸の内

若手アーティストの発掘・育成を目的とした現代美術の展覧会



■北原コレクションin丸の内

おもちゃをテーマに「モーションディスプレイ」と「ペダルカー」を展示



■写真・絵画の展示



■人気アーティストGALLERY

楽曲のリリースを記念してギャラリー展を開催。写真やLIVE衣装を展示



【注意事項】

- 丸ビル/新丸ビル駐車場への作業車入庫に関しては、有料とさせていただきます。
- 丸ビル 入庫可能時間は**6:00~24:00**までとなります（出庫は24h可能）
- 行幸地下駐車場エリアの車両高さ制限は『**2.1m**』になります。
※丸ビル/新丸ビルの車両高さ制限は3.0mです。
- 作業の都合上、止むを得ず時間外に丸ビルからの搬入の場合は、立証警備員を配置する事。
※警備員に関しては、指定業者と致します。 予めご了承ください。

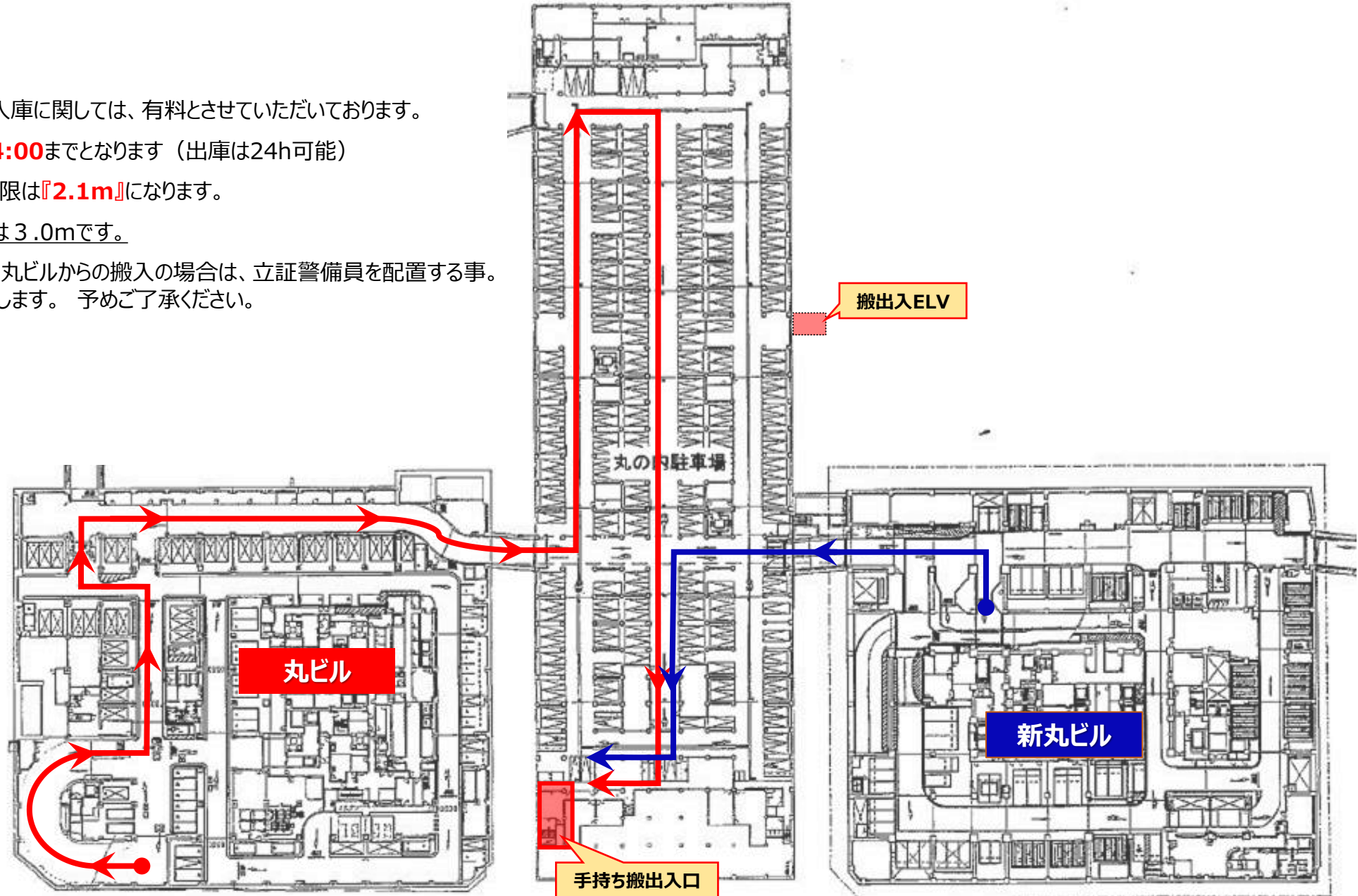

利用規約

I) はじめに

- ▶本スペースは、一般的なレンタルスペースとは異なります。弊社コンプライアンス規定に伴う審査を通過した後、「丸の内スタイル」に合致する内容のみ実施が可能となります。
- ▶申込から実施に至るまで、詳細に渡り当方側担当者と打合せを実施させていただきます。
- ▶利用規約は、予告なく変更する場合がありますのであらかじめご了承ください。
- ▶申込の時期に係らず、変更後の規約に従っていただきます。

II) お申し込みから催事実施までの流れ

- ▶本施設の運営スタンスをご理解いただけましたら、催事概要書（企画書）のご提出をお願い致します。
- ▶催事概要書（企画書）の内容が施設コンセプトから逸脱しない内容であれば、ご利用申込書のご提出をお願い致します。
必要事項をご記入の上、催事概要書（企画書）を添付し、ご提出して頂きます。
- ▶実施日まで、催事の詳細（外観クオリティ、使用表現のテイスト感含む）について担当者とお打合せをお願い致します。
お打合せの段階で施設コンセプトに沿わない内容が発生した場合は、内容の変更、実施のお断りをお願いする場合がございます。あらかじめご了承ください。
- ▶ご利用料金の請求書を予めお送りいたします（振込手数料はご利用者様負担となります。）
ご入金を確認できない場合は、会場をお貸し出しできなくなる場合がございますので、ご承知置き下さい。

※ 販売行為をご予定の場合は必ず詳細資料の提出をお願い致します。尚、食品を扱う販売・PR行為につきましては所定の保健所へ事前協議が必要となります。

※ 可燃物が使用される場合は詳細をお打合せください。（不燃物・防災加工品の使用が原則です。）危険物の持込は不可。

※ 商品・パンフレットのサンプリングは内容によってお断りさせて頂く場合がございます。

※ スペース内での飲食行為を目的とする飲食物のサンプリングは原則禁止とさせていただきます。

Ⅲ) ご利用の制限（禁則事項）

以下の項目に該当する場合、利用申込書受領済及び利用中であっても中止させて頂く場合があります。また、このために生じた損害の賠償は致しません。

- ・弊社コンプライアンス規定上問題があると判断した場合。
- ・「利用申込書」の記載に偽りがあった場合。
- ・利用規約及び注意事項、また当方側の注意に従わない場合。
- ・当施設を含む建物や付帯設備を損傷及び滅失する恐れがある場合。（建物・付帯設備への釘打ちや、共用部の壁面等に掲示物を貼り付ける行為等）
- ・公序良俗を乱す恐れがあると認められた場合及び、ビル内入居者、来街者、他の利用者に迷惑や不都合を及ぼす恐れがあると当方が判断した場合。
- ・施設利用の権利を他に譲渡、転貸した場合。
- ・関係諸官庁から中止命令が出た場合。
- ・当該施設運営上、支障があると認められた場合。
- ・大規模地震対策措置法により、警戒宣言が発令された場合。
- ・感染症対策等のため、行政機関から本施設の使用中止命令や利用中止勧告が出された場合。（自粛要請等の場合はご利用者の判断となります）
- ・周囲の店舗の迷惑となる行為（大音量、臭気等、他施設より苦情等が出た場合は、ご調整いただきます）
- ・特定の宗教、思想、政治に関するイベント及び集会。
- ・集団的に又は常習的に暴力的不法行為を行う恐れがある組織の利益になると認められるとき。
- ・イベント会場において、ビル側にて危険と判断した場合。（承認済みおよび使用中であっても中止させていただく場合があります）
- ・各イベントスペースでの喫煙行為（各スペースおよび共用部は終日禁煙になります）
- ・火災・爆発、その他危険を生じる恐れのある物の持ち込み。（火気使用及び危険物の持ち込み厳禁）
- ・イベント会場内での調理に該当する行為
- ・会場以外でのエントランスホールなどの共用部に物品を放置したり、集会、チラシなどの配布など。
- ・自動車、オートバイ、自転車などを指定場所以外に駐停車させること、当ビル周辺駐車禁止区域への路上駐車、歩道部への駐輪。

IV) 基本料金（単体単日）

ギャラリ -	2面	¥1,540,000/月（税別）	⇒ 延長時	¥500,000/月（税別）
	4面	¥2,570,000/月（税別）	⇒ 延長時	¥900,000/月（税別）

設備使用に関して、別途料金が発生する事がございます。
詳しくは担当者をご確認をお願い致します。

V) キャンセル料金

利用申込書ご提出後、ご利用者の都合で利用を取り消された場合、以下の基準によりキャンセル料を申し受けます。

- 1) 使用日初日の60日前までの取消 : 利用料金の 50%
- 2) 使用日初日の59日前以降の取消 : 利用料金の100%

※利用者の責によらない天変地異や不測の事故・災害で利用が不可能となった場合は、キャンセル料は発生いたしません。また、このために生じた損害の賠償はいたしません。

※ご利用料金の請求書を予めお送り致しますのでご入金をお願い致します。なお振込手数料は、申込者側でご負担願います。

VI) 注意事項

- ▶看板やポスター、チラシ等の掲示には予め当施設の承認を必要とし、所定の場所以外への掲示はお断りいたします。また、終了後は必ず撤去してください。
- ▶施設利用中（搬出入時を含む）の人的及び物的損害に対する賠償責任は、全てご利用者様のご負担となります。
- ▶利用期間中、責任者は必ず会場内に常駐してください。（施設開館時間は、警備もしくは運営スタッフでの常駐管理が必須となります）
- ▶会場内管理はご利用者側でお願い致します。また盗難事故等についての責任は当方では一切負いませんので、予めご了承ください。
- ▶会場の警備や観客の整理及び避難誘導については、ご利用者の責任で行ってください。
- ▶ご利用中に、建物、諸設備、器具、備品等を破損、紛失された場合は実費をご請求いたします。
また、スペースの破損に起因する他の催事への損害が発生した場合の責任はご利用者の負担となります。
- ▶ご利用後は原状復帰が原則です。ご利用者様の責任において清掃し、会期中に発生したごみ等は全てお持ち帰りください。
また利用された当方付帯設備及び備品は所定の収納場所へお戻しください。特に清掃の必要が生じた場合は、別途特別清掃費用をご請求させていただきます。
- ▶設備、施設及び水道電気をご使用の場合は、原則として別途使用料をご負担願います。
- ▶イベントスペースの使用にあたり感染症対策等のため、東京都が公表した「事業者向け 東京都感染防止ガイドライン～「新しい日常」の定着に向けて」等を参考に、
感染症防止対策（感染者発生時の対応含む）を実施いただくようお願いいたします。（実施に際し、感染症防止対策を記載したマニュアルのご提出をお願いする場合がございます）

Ⅶ) その他事項

1) 搬入搬出作業について

会場設営、搬入、搬出作業経路及び時間は事前に担当者と入念な打ち合わせを行い、当方の指示に従ってくださいますようお願いいたします。
また開催中含むトイレのご利用はお打ち合わせの上、使用場所を指定させていただきます。

2) 取材対応について

ご利用者様にてご対応願いますが、店舗の映り込み等、規制がございますので、事前に取材の有無をご報告下さい。また、取材終了後、取材媒体のリストをご提出願います。

3) 施設側備品貸与について

施設側にてお貸出し可能な備品類はございません。主催者様でお持ち込み下さい。

4) 関係諸官公庁への届け出

届け出を行う際は、担当者が入念な打ち合わせを行い、諸官公庁及び当方の指示に従ってくださいますようお願いいたします。

5) ごみ処理について

設営撤去時、また開催中に発生したゴミは当施設で処理は出来ませんので、主催者様の責にて持ち帰り下さい。

6) 控室・休憩室等について

付帯設備としてのスタッフ・ゲスト専用の控室・休憩室・喫煙室および資機材置場はありません。

7) 拾得・遺失物の届出について

会場周辺やビル内のエントランス、廊下、階段、トイレなどの共用部で、金銭や物品の拾得・遺失をされた場合は、直ちに「防災センター」までご連絡ください。

Ⅸ) 損害賠償責任、免責事項

1) 損害賠償責任

- ・施設利用者は、来場者又は会場諸設備に与える損害に対して賠償責任を負い直ちに適切な処置をお願い致します。
- ・物販した商品の品質、量目、その他一切の保証責任は会場利用者にてお願い致します。
- ・施設利用中（搬出入及び背網撤去時を含む）の人的及び物的損害に対する賠償責任は、全てご利用者様のご負担となります。

2) 免責事項

以下に発生した事項について当方（施設管理側）では一切の責任を負いかねますので、予めご了承ください。

- ・イベントの期間中（搬出入及び施工撤去時を含む）に発生した事故により受ける障害、又は出展物若しくは装飾展示設備に与える損害。
- ・会場内及びそれに付随する場所で発生した盗難事故等についての責任。
- ・大規模地震特別措置法、新型インフルエンザ等特別対策措置法、その他自然災害等によりイベントの開催が困難となった場合の一切の損害。

大規模地震特別措置法

https://elaws.e-gov.go.jp/document?lawid=353AC0000000073_20220617_504AC0000000068

新型インフルエンザ等特別対策措置法

<https://elaws.e-gov.go.jp/document?lawid=424AC0000000031>

I) イベント企画書の内容（作成：主催者側）

- ①表紙（タイトル・その他）
- ②イベント概要（イベント名称・目的・名義（主催者、その他）・実施日時・出演者・観覧方法・予想集客人数・プレス社名）
- ③搬入企画図（工程表・搬入計画図等・養生等記載）
- ④イベント予定図（パース等 ※ご用意があれば可）
- ⑤会場平面図（寸法・仕様入り ※転換等がある場合は転換後の図面） ※造作物によっては、構造的技術資料が必要となります。（構造計算書など）
- ⑥立面図（寸法・仕様入り ※転換等がある場合は転換後の図面） ※造作物によっては、構造的技術資料が必要となります。（構造計算書など）
- ⑦イベント全体運営図（ハルトパーティション等の区画・警備員等記載）
- ⑧夜間警備体制図（ハルトパーティション等の区画・警備員等記載）
- ⑨電気機器使用配置図（予定使用機器の仕様・配置場所・配線ルートの明記）
- ⑩イベント工程図（日別・設営・本番・撤去）
- ⑪搬入出計画図（工程表・搬入計画図等・養生等記載） ※出入口管理警備含む
- ⑫全体組織図（連絡体制表/各責任者名・連絡先番号） ※本ご利用案内P26参照
- ⑬緊急時体制表 ※本ご利用案内P26参照
- ⑭オペレーション注意事項（開催時等、スタッフ注意事項、スタッフパスデザイン等）
- ⑮作業員名簿 ※本ご利用案内P30参照

※その他、必要に応じて各種書類のご提出をお願いする場合がございます。担当者とお打合わせの際にご確認ください。

II) イベント利用申込書 ※本ご利用案内P25参照

別途、専用用紙（エクセルデータ）をお渡しいたします。

III) 作業届 ※本ご利用案内P28～P29参照

専用のURLよりweb申請をお願いいたします。

利用申込書

三菱地所プロパティマネジメント株式会社 御中

行幸地下ギャラリー 利用申込書

申込日 年 月 日

催事名				必須
主催				必須
その他名義	共催:			
	協賛:			
	後援:			
催事概要	※催事概要書(企画書)を添付してください。			必須
利用日時	設営		(時間)	必須
	本番		(時間)	必須
			(時間)	必須
			(時間)	必須
申込者	(住所)住所			
	社名			
	部署名		担当者名	
	〒			印
	住所			
	電話番号		FAX番号	
	e-mail			
(住所)住所				
主催者 <small>※申込配付し 場合、記入不要</small>	社名			
	部署名		担当者名	
	〒			
	住所			
電話番号		FAX番号		
e-mail				
料金(税別)	合計	円(行幸地下利用料)	内訳 <small>※併せて記入</small>	(チャット) (PDF UPZベース)
	<small>※併社にて記入</small>			
請求先	<input type="checkbox"/> 申込者 <input type="checkbox"/> 主催者 <input type="checkbox"/> その他			必須
備考				

お申込にあたってのご注意

1. 利用申込に必要な書類は、本紙と「催事概要書(企画書)」の2通です。
2. 本申込書ご提出後、ご利用者の都合で利用を取消された場合、以下の基準によりキャンセル料を申し受けます。
本利用申込書提出後から利用日初日より60日前までの取消 : 利用料金の50%
本利用日初日の59日前以降の取消 : 利用料金の100%
ご利用料金の請求書をお送り致しますのでご利用日の10日前までにご入金をお願ひ致します。(振込手数料は、ご利用者様負担となります。)
万が一ご入金がお確認出来ない場合は、会場をお貸出し出来なくなりますのでご承知置き下さい。
詳細につきましては、「利用規則」をご覧ください。
3. ご利用にあたりましては利用でユアールを登録の上、規則に従って運営してください。
4. 催事概要書(企画書)記載事項以外の、または記載事項であっても施設コンゼプトに沿わない内容については、詳細打合せ時に実施をお断りする場合がございますので予めご了承ください。

2024.02.20版

こちらは実施計画書に盛り込む必須項目（イメージ）になります。 ※書式・体裁の指定はございません

連絡体制表

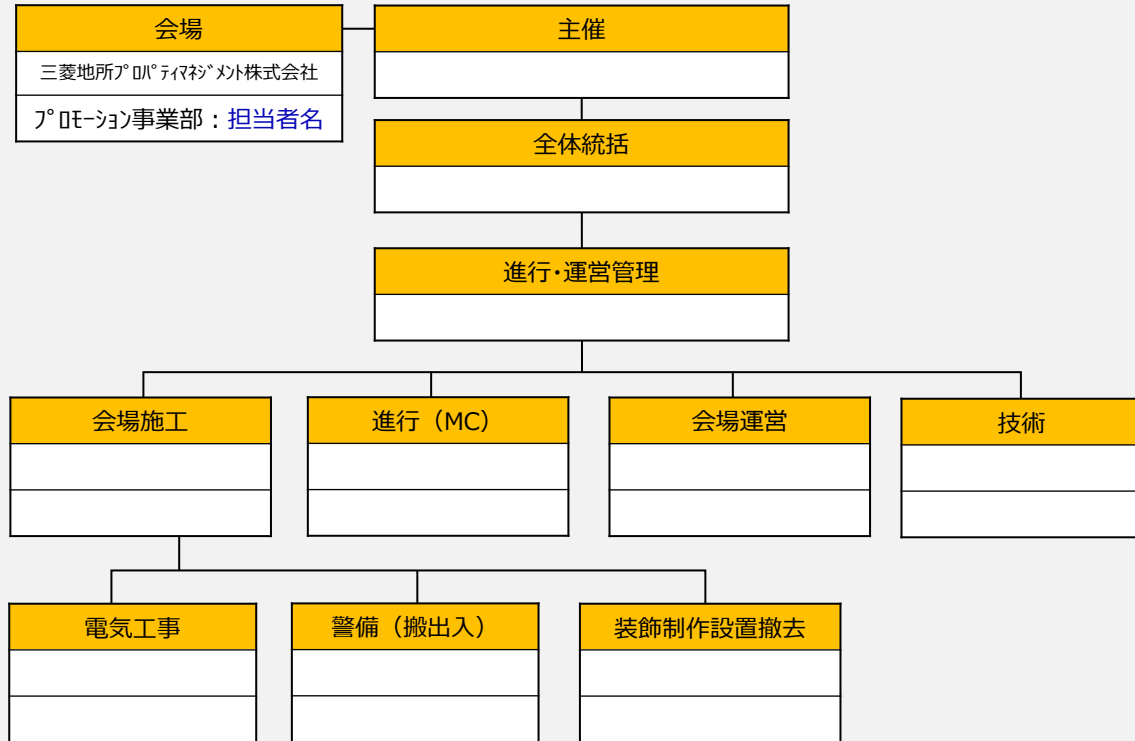

所属	氏名	連絡先	携帯

緊急時対応

- 地震・火災等の緊急時が発生した場合は、慌てずに運営責任者・担当ディレクターの指示に従い、来場者を誘導する。
- 不審物を発見した場合は、触れずに現場を確保し運営責任者・担当ディレクターへ連絡する。
- 緊急時にむやみに騒いだり慌てたりすると、人的な二次災害を呼ぶ恐れがあるため、冷静かつ迅速に行動するよう心がける。



担当	部署	電話	備考
新丸ビル防災センター	防災センター	03-5288-7802	
新丸ビルコントロールセンター	丸の内地下管理室	03-5218-5085	
三菱地所プロパティマネジメント(株)	プロパティ事業部	03-3287-4895	
警察	丸の内警察	110	
消防	丸の内消防	119	
救急病院	日比谷病院 救急	03-3502-7231	

各種届け出先一覧

関係各署への届には事前相談が必要な場合や、承認に時間を要する場合がございます。また法令等適宜改正・変更されている場合もございます。
 余裕を持った資料作成と事前の該当機関へのご相談、確認をお願い致します。

届出種類	提出先	時期	必要書類	届出要・不要	提出者
催物開催届	丸の内消防署	催事の10日前迄	組織図、平面図、運営マニュアル	必要時のみ	ビル側
基準の特例適用申請	丸の内消防署	催事の10日前迄	組織図、平面図、運営マニュアル	座席設置時	ビル側
有効空地占用申請	東京都	催事の10日前迄	催事概要、平面図(面積入り)	必要時のみ	ビル側
道路使用許可申請	丸の内警察署		組織図、平面図、運営マニュアル	必要時のみ	主催者側

届出種類	提出先	時期	必要書類	届出要・不要	提出者
作業届	ビル側 (Web申請)	催事の7日前迄	所定書式、電気図、その他資料	必須	主催者側

届出種類	提出先	時期	必要書類	届出要・不要	提出者
行事開催届	千代田保健所	催事の21日前迄	運営マニュアル、平面図、出品リスト	必須	主催者側
臨時出店届	千代田保健所	催事の21日前迄	運営マニュアル、平面図、出品リスト	販売・サンプル	主催者側
試飲・試食届	千代田保健所	催事の21日前迄	運営マニュアル、平面図、出品リスト	行為が伴う場合	主催者側
営業許可申請 (キッチンカー)	千代田保健所	催事の21日前迄	運営マニュアル、平面図、出品リスト	必要時のみ	主催者側
営業許可申請 ※キッチンカー以外による飲食行為	千代田保健所	催事の10日前迄 ※事前相談1か月前	図面、営業の大要、企画概要書、 食品衛生責任者の資格を証明するもの	必須	主催者側
酒販移動免許届	麹町税務署	催事の14日前迄	開催場所 (住所)、会場利用申込書、酒販免 許、販売リスト、販売者を証明する資料 (登記簿 謄本、会社カタログ等)	行為が伴う場合	主催者側

届出種類	提出先	時期	必要書類	届出要・不要	提出者
屋外広告物申請 (ビル外構)	大丸有エリアマネジメン ト協会 (リガーレ)	2か月前迄 (企画案の提出) ※本申請は1か月前迄	全体企画書、デザイン図、設置場所位置図、 サイズ (縦横寸法及び㎡数) 屋外広告業登録通知書 (本申請時に必要)	必須	主催者側

使用場所（搬入ルートも含む）の設営・撤去後にキズ・汚れ等が発見された場合、干渉していない事が解る記録として、作業開始前に写真撮影される事を推奨します。

I) 作業届のご提出

▶当ビルの工事・保守作業などの申請においてはconcierge-webをご利用ください。

※URL (<https://www.mjpm.co.jp/conweb/index.html>) より、「外部作業者の新規登録はこちらから」をクリックし、登録をお願い致します。

※作業までの日程上、登録準備が間に合わない、また1度だけ取引を行う作業依頼先で作業申請者登録をすることが合理的でない場合など、

「concierge-web」を利用できない場合は紙面でのご提出となります。（当社書式の用紙となります）

※施工3日前（土日祝除く）の午前中までに「concierge-web」より作業申請を行ない、当社の承認を得ることが必要となります。

※作業届には、作業エリアや作業員移動・搬出入動線、ビル側に開扉を依頼する扉などを図示した図面、作業関係資料、作業員名簿を必ず添付願います。

※長期の場合は1週間ごとに申請願います。

II) ビルへの入館受付

▶作業当日は、B1階「防災センター」で当社承認済みの作業届の写しを提示下さい。ご提示がない場合は入館できませんのでご注意下さい。

▶入館簿への記帳後、「防災センター」より作業員用のバッジ又は腕章を貸与いたします。作業責任者の方には身分証明書の提示をお願いいたしますので予めご了解ください。

▶作業員用バッジは、ビル内・敷地内に滞在を認める特別なものですので、取扱いには十分ご注意下さい。（紛失、持ち帰りのないようご注意ください）

▶作業員が多数（30名程度以上）の場合は、作業会社の社名入りの腕章やスタッフ章などでも対応可能です。打合せの上、事前に作業届に腕章の写真を添付願います。

▶閉館時間中の入館は、B1階階段横に設置してあるインターホンから「防災センター」を呼び出し、通用口の開扉を依頼してください。

III) 作業終了後の手続き

▶施工会社は作業終了後、汚れや残置物の現地確認を行なった上で、「防災センター」に作業終了の報告を行ない、記帳および借用物を返却した後、退館してください。

▶連日作業の場合もバッジは一日ごとにご返却ください。

■ 次に該当する場合、当社および「防災センター」より作業員に対し作業の中止を求めることがあります。

- (1) 事前のお打合せと異なる作業を行なっている場合。
- (2) 関係法規に違反している場合。
- (3) 他のご賃借人様および来館者の施設利用を妨げる、若しくは妨げる恐れがある場合。
- (4) 建物および付帯設備の保全、防災管理並びに衛生管理上適当でないと認められる場合。
- (5) 深夜作業時間でも、他のご入居者からのクレームとなった場合。

I) 実施概要書・実施計画書のご提出

▶実施に伴う概要書のご提出をお願いいたします。(最新版)

※実施目的、概要、実施内容のわかるもの

※施工計画等を含めた実施計画書及び業員名簿(書式自由/名前(フルネーム))

※いただいた内容を踏まえ、設営・撤去の内容確認及び、イベント開催時の懸念事項等確認を行います。

▶おおよそ内容のFIXしたものを、開催2週間前までにはご提出をお願いいたします。

II) 利用申込書のご提出

▶一旦「必須項目」記載いただきましたものを、一度お戻しください。(先行して社内手続きに入らせていただきます)

▶最終、ご入力いただいた申込書に、お申込事業者様の押印いただいた本紙のご提出をお願いいたします。(事後提出可)

III) 作業申請

▶原則、conciierge-web申請となります(別途申請マニュアルをお渡しいたします)

※conciierge-web申請が初めての場合は、外部申請会社としてユーザー登録を、すでに登録をされている場合は、ログイン後、作業申請をお願いいたします。

▶詳細が決まりましたら作業内容の確認を行ったあとに、conciierge-webでの作業届の申請をお願い致します。

▶申請は作業日の3営業日前までにはご提出が必要となりますので、開催の最低1週間前までには作業に係るお打ち合わせをお願い致します。

▶作業届を記載するときは、設営と撤去をセットにして一つの申請としてご記入してください。

▶作業届記載欄には、打ち合わせ日を記載する欄があるので、【**年*月*日 MJPMプロモーション事業部**宛 説明済み】とご記載願います。

▶作業届の申請が終わりましたら、当社担当宛に申請終了の連絡と作業届のID番号をご共有願います。

▶作業当日はルーデンス様が立会しますので、当日までにルーデンス様と連絡を取り合い、当日の待ち合わせ場所をご確認下さいますようお願いいたします。

IV) 作業申請のフロー及び当日の作業開始時のフロー

①外部申請会社ユーザーの登録

※ブラウザからユーザー登録画面へアクセス

<https://portal.conciierge-web.jp/external-user-regist>

②ログインし作業届申請

図面は必ず添付してください。※ビル名及び作業種別等は下記の通りで選択願います。

【ビル名】新丸の内ビルディング

【作業種別】ビル側手配作業(管理)

専用部入室→チェックしないでください

専用部入室先→『三菱地所プロパティマネジメント_オフィス(B1)_※イベント用(プロモーション事業部)』

※作業当日、新丸ビル防災センターにて作業開始手続きをお願いいたします。

※詳細は別紙「con-webマニュアル」をご参照ください

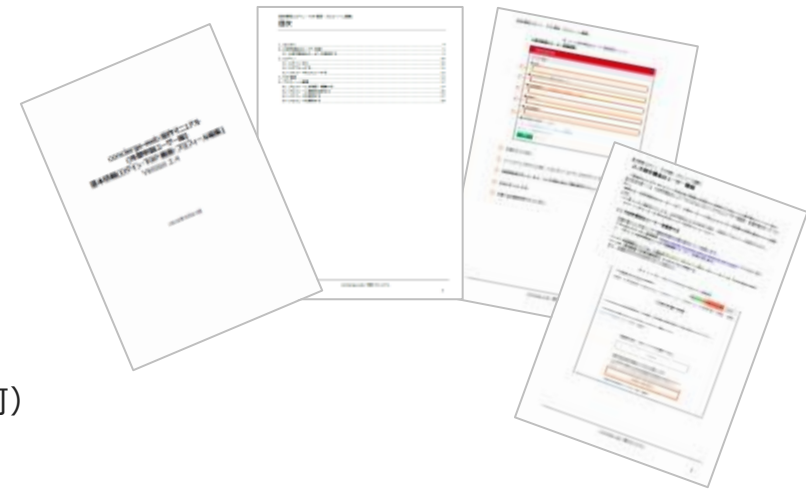

作業員名簿

案件名	日付	担当者(作業日)	撤去日
全体管理		TEL:	担当者:
		会社名	携帯TEL:
施工会社		TEL:	担当者名
			携帯TEL:
1			
2			
3			
4			
5			
6			
7			
8			
9			
10			
11			
12			
13			
14			
15			
16			
17			
18			
19			
20			
作 業 員			

作業開始前に使用場所（搬入ルートも含む）を写真撮影し、設営撤去後にキズ・汚れ等があった場合に、干渉していない事が解る様に、多めに撮っておく事を推奨します。

設営・撤去作業時間に関しては基本夜間（通路閉館時間帯0:30～6:00）とさせていただきます。
作業までの流れは、以下フローになります。

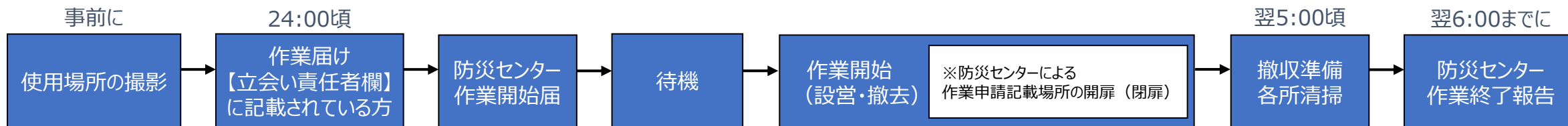

防災センター場所

※新丸－行幸地下－丸ビル間の各所貫通通路は0:30分にて封鎖いたします。各所の最寄出入口より出入り願います

※防災センター受付（★）にて作業開始・終了の手続きを行ってください

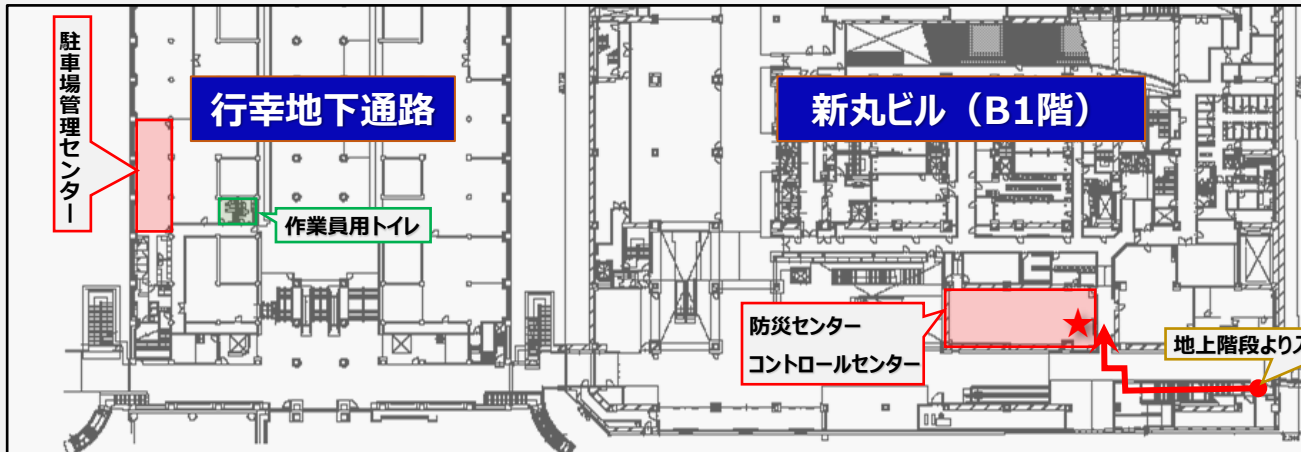

丸ビル防災センター：03-5288-7802

駐車場管理センター：03-5218-5085

I) 搬入出の養生に関して

- ▶ 終了後に汚れ、破損があった場合には実費ご請求対象となる可能性がございますので、使用箇所（搬入ルート含む）の使用前・作業中・使用後の確認記録撮影等をお願いいたします。
- ▶ 搬入出ルート及び展示エリア部のごみ・石等があると、台車の通行時及び設置時に点荷重となり会場の床を破損する恐れがあります。使用前・会期終了後に清掃をお願い致します。
- ▶ 搬入出ルートは、作業帯を作るか警備員等（スタッフ可）の誘導を行うなどの安全対策を行い、必要に応じて第三者との接触をしない様な対策をとり、に安全に作業を行ってください。
- ▶ 搬入出にて開扉した場所は全て警備員（スタッフ可）が常駐し、関係者以外が入館しない様に警備願います。
- ▶ ギャラリーのガラス部に傷がついた場合は実費ご請求になりますので、ガラス付近の作業時は十分ご注意ください。
- ▶ 仮置き場としてご利用頂く場合も必要に応じ、適材の養生を行った上で置かれますようお願い致します。

【養生方法参考例】

※展示物及び設置物の重量によって仕様が異なります。設置・搬入計画を基に担当者へお問い合わせ下さい。

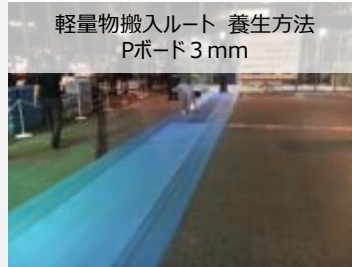

II) 展示物の設置に関して

- ▶ 展示エリア部にゴミ・石等の残置物があると、設置物を置いた際に点荷重となり床を破損する恐れがありますので、使用前清掃もしくは残置物の確認をお願い致します。
- ▶ イベント会場に設置物を置かれる場合は重量によっては荷重分散する養生を行うと共に、設置衝撃による破損等には十分ご注意ください。
※床面荷重分散値：300kg/m²以内。（但し設置物の仕様によっては諸条件付加される場合がございます）
- ▶ コンパネを設置される場合には下にビニールシートを敷いた後、コンパネ養生を行ってください。（アクの付着防止のため）
- ▶ 設置物の構造上問題が無いこと。（自立し転倒しない構造であること ※構造体によっては構造計算書のご提出をお願いする場合がございます）
※見た目で見えない物は（底辺が大きい物、高さが底辺に対して低い物）問題ありませんが、構造体によっては構造計算書のご提出をお願いする場合がございます。
- ▶ 設置物、構造物の形状や使用用途により、天井の高さや仕様が制限される場合がありますので予めご承知置下さい。 ※消防署の調整、確認が必要となります。
- ▶ 会期終了後の確認で会場の機材・ビルの躯体・備品等に破損部があった場合には、補修実費をご請求させていただきます。 ※安全な作業と共に、十分な分散養生を行った上で設置。
会期終了後の確認で会場の機材・ビルの躯体・備品等に破損部があった場合には、補修実費をご請求させていただきます。安全な作業と共に、十分な分散養生を行った上で設置してください。

会場内の混雑が予想される場合には、下記のような対応をお願い致します。

I) 通行導線の確保

- ▶ 貫通通路側でのお客様の立止まりを防止し、通行障害にならないように、通路上に立ち止まることで一般歩行者の通行に支障がないような対策をとる。
- ▶ スタッフを適当数配置し、回遊を促し、入り口や点字ブロックをふさがないよう声かけをする。
- ▶ エスカレーター周辺の滞留は危険ですので、立ち止まらないようスタッフで促す。

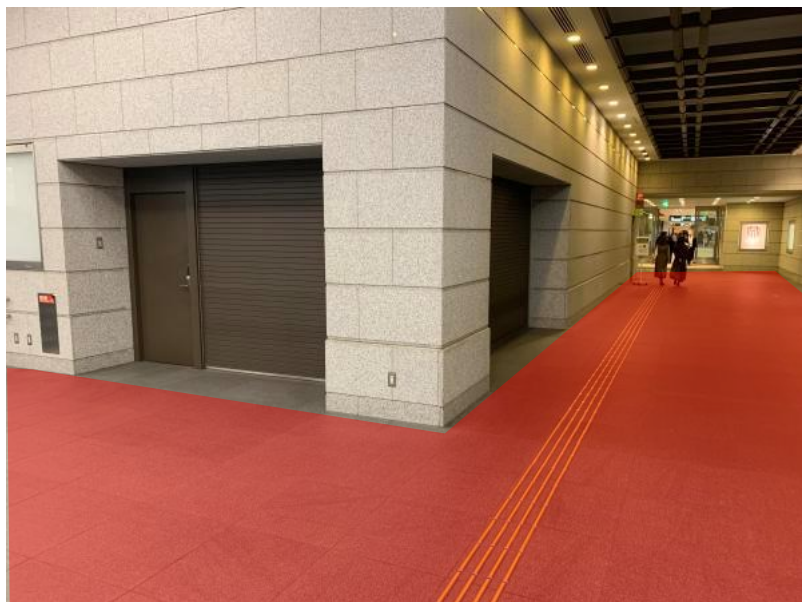

※赤字エリアは通路及び点字ブロック敷設箇所
(支障のある行為はNGになります)



※行幸地下通路の階段での座り込みや荷物置き
その他滞留はできません



※エスカレーター近辺での滞留行為は危険です
のでご注意ください

本会場はオープンスペースのため、お子様からお年寄りまで様々な方々が来館されます。
設置物を置かれる際には以下の項目にご注意頂き、ビル安全管理の他、各法令上の制限を順守の上、ご計画・ご対応お願い致します。

I) お客さまへの安全対策

- ▶設置物に対しては子供が押したり寄りかかったりした際、倒れない対策をして下さい。
- ▶テーブルや椅子等の什器類は風を考慮したタイプを選択下さい。
- ▶のぼり・案内看板等は必要に応じ、ウエイトの設置をお願いします。

II) 設置物の角・鋭利な部分の処理

- ▶設置物の角部分にはコーナーガード等の安全策の対処をお願い致します。（【①】参照）
- ▶植栽などを設置される場合は枝の広がりや先端部に注意し、処理をお願い致します（とげや毒性、不快な匂いの植物はNG）
- ▶ナイフやフォークなどの鋭利な形状のある造形物等の設置は基本的にNGとさせていただきます。



【①】

III) 天井（天板）処理の仕上げ制限

- ▶仮設置物の天井部は開放型として頂く事を推奨いたします。
※やむなく天井や幕（目隠し）等を取付ける場合は、開口率70%以上のものご使用して頂く必要があります。
展示什器のように、人の出入口が全くなく、放火の恐れのない場合は天井を設けても良い場合があります。
- ▶設置物は防災処理済の材料を使用し見やすいところに「防災シール」（【②】参照）をお貼りください。



【②】

IV) スプリンクラーによる設置基準 ※右図参照

- ▶天井スプリンクラーのヘッドから垂直方向に450mm、水平方向に600mm内へは何も設置してはならない。
- ▶天井スプリンクラーと壁面の空間は天井から500mm内に何も設置してはならない
- ▶壁面への水の浸入を防ぐような設置はできない。
- ▶壁面スプリンクラーのヘッドより半径450mm内に何も設置してはならない
- ▶また、消防の指導により壁面スプリンクラーより水平方向に450mm内は設置不可

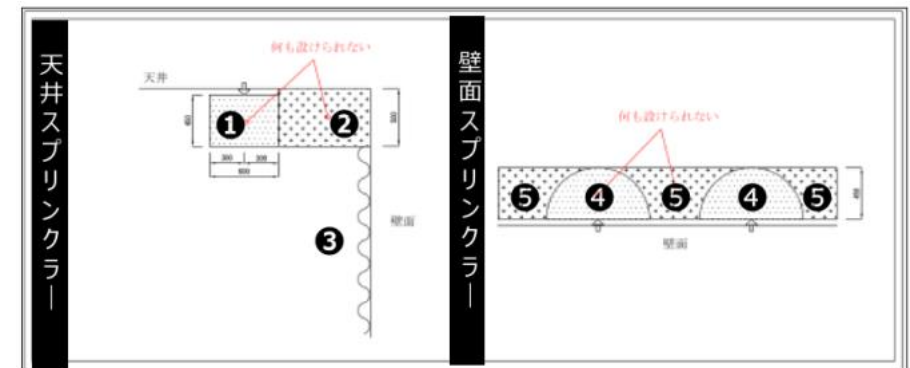

※イベント開催前及び会期中に関しても、担当者による安全確認を行い、必要に応じご報告致します。その際にはご対応頂きます様、お願い致します。

I) 危険物の持ち込みに関して

▶本会場は、火気・危険物品・喫煙はお断りしております。会期中持込品に関しても、消防法上NGになる物もありますので担当者へご確認下さい。

▶裸火の持込は禁止となります。（以下の物も裸火となりますのでご注意ください）

- 1) 電気ストーブなどの熱源の見えるもの。
- 2) 石油、軽油、ガスなどを使うもの。

▶化粧品（マニキュア等）に関しても消防の審査が必要になる物がありますので、担当者へご確認下さい。



【主な危険物該当品（参考）】

■ 火薬類

- ・花火
- ・クラッカー
- ・弾薬

■ 腐食性物質

- ・液体バッテリー
- ・水銀

■ 毒物類

- ・殺虫剤
- ・農薬

■ 酸化性物質

- ・小型酸素発生器
- ・漂白剤

■ 引火性液体

- ・オイルタンク式ライター
- ・オイルライター用燃料
- ・ペイント類

■ 高圧ガス

- ・ライター用補充ガス
- ・カセットコンロ用ガス
- ・ボンベ、スプレー缶
- ・携帯用ライター

■ 可燃性物質

- ・マッチ
- ・炭

■ 放射性物質

■ 凶器類

- ・ナイフ、フォーク
- ・ハサミ、包丁

景品表示法（景表法）は、企業が商品やサービスの販売にあたって「消費者を誤認させるような不当な広告をすること」（不当な表示の禁止）と「消費者の判断を誤らせるような過大な景品の提供をすること」（景品類の制限及び禁止）を禁止する法律です。本ページではイベントに関わる可能性がある「景品類の制限及び禁止」についてのみ記載します。

I) 過大な景品類の提供を禁止する規制

景品表示法では、景品（おまけ）の提供は消費者が景品に注目することにより、消費者の判断を誤らせる原因になるとされ、このような観点から過大な景品の提供を禁止する規制が設けられています。

- ①オープン懸賞：広く応募者を募集し、抽選で景品を進呈する懸賞。商品の購入やサービスの利用に応募条件にはしない。同様に店舗への来店も条件としない誰でも応募することができる懸賞
- ②クローズド懸賞：応募条件に商品の購入やサービスの利用などが必要な懸賞がクローズド懸賞です。
クローズド懸賞は景品表示法により、「一般懸賞」「共同懸賞」「総付(そうづけ)」の3つに分類され、それぞれ景品類の上限額が設定されています。
 - ア) 共同懸賞：商店街や一定の地域内の同業者が共同して行う懸賞
 - イ) 一般懸賞：共同懸賞以外の懸賞
 - ウ) 総付景品：一般消費者に対し、「懸賞」によらずに提供される景品類
(商品・サービスの利用者や来店者に対してもれなく提供する金品や商品・サービスの購入の申し込み順、先着順により提供される金品等が該当)

区分	取引	応募条件	景表法	提供金品（取引価格）
①オープン懸賞	付随しない	なし（誰でもできる）	規制対象外	制限なし
②クローズド懸賞	付随する	あり（購入等）	規制対象	制限あり

区分	概要	取引条件	景品類の最高額	景品の総額の上限
ア) 共同懸賞	複数の事業社が参加して、くじ等の偶然性、特定行為の優劣によって景品類を提供	取引価格に関わらず	30万円	懸賞に係る売上予想額の3%
イ) 一般懸賞	くじ等の偶然性、特定行為の優劣によって景品類を提供	5,000円未満	取引価格の20倍	懸賞に係る売上総額の2%
		5,000円以上	10万円	
ウ) 総付景品（懸賞外）	商品・サービスの利用者に対し、もれなく提供	1,000円未満	200円	なし
		1,000円以上	取引価格の20%	

I) イベント電源利用/会場内線規程

※漏電遮断機を付けることを推奨いたします。

※人の触れる恐れがある回路に関しては、アースつき（3芯）を使用下さい。

1) 会場側にて用意できるイベント電氣量

コンセント口になります。

2) イベント電源使用に関してご用意頂きたい書類

- ▶電気使用物の配置場所・使用器具の仕様及び用途の明記。
- ▶配線図 分岐ブレーカ番号・電気使用量・ケーブル仕様（名称・太さ）の明記。※人の触れる恐れがある回路に関しては、アースつき（3芯）を使用下さい。
- ▶一般通行部の養生方法の明記。
- ▶特殊装飾（施工）をされる場合には内容と仕様の明記。
- ▶施工後に各所の絶縁測定を行い、施工立会者への提出。※確認後送電

※100V使用物に関しては125Vレンジ 200Vを使用の際は250Vレンジで計測される事を推奨致します。（機器の破損を防ぐため）

（機材的に絶縁測定が不可の物は事前に担当者までご相談下さい）

※ウルトラプロテクターによるケーブル保護は昨今、躓きの要因となる場合があります。極力、一般歩行者導線を跨ぐ配線は避けた計画をお願いいたします。
 ※一般導線を跨ぐ場合は、細いケーブルにつき、ゴムマット対応が望ましい場合もあります（トラテープ養生固定）



プロテクター



ゴムマット+トラテープ

【ご注意とお願い】

- ▶電気工事については電気事業法（内線規定）に順じた工事を行ってください。会期中に不具合が発見された場合には送電を停止する可能性があります。
- ▶人の手が触れる位置にある照明器具で高温を発生する器具の場合には、柵などで人が触れられないような対策を行う事と同時に、注意喚起表示を行う様お願い致します。
- ▶養生部での躓き防止策として、イベント中のスタッフによる注意喚起及び足元注意の看板等、ご用意頂き設置されます様お願い致します。
- ▶施工後に各所の絶縁測定を行い、施工立会者への提出。
- ▶一般動線上（関係者以外の人を通る場所）に配線する場合はモール等で養生を行って下さい。（右図参照）
 - ※養生はケーブル保護の観点から、ガムテープやパンチカーペットのみはNGです（一般の方の導線と干渉する箇所について）
 - ※養生部分の天辺には目立つようにトラテープ等を推奨します。
 - ※床面にリが残らないよう、床接着面は弱粘のテープを使用。
 - ※厚ゴムシート等をケーブル保護材として使用される場合には、ケーブルが動かないように固定するようお願い致します。（こすれによる地絡・短絡防止）

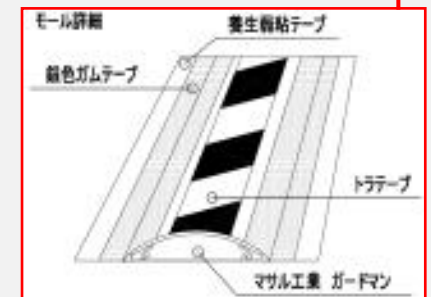

【養生例（プロテクター）】

その他（参考）

項目	該当			期間	金額感（税別）	備考	請求元（問合せ窓口）
施設使用料	ギャラリー	2面	イニシャル	1ヶ月間	1,000,000円		三菱地所プロパティマネジメント株式会社
			延長	1ヶ月毎	500,000円	加算金額	
		4面	イニシャル	1ヶ月間	1,800,000円		
			延長	1ヶ月毎	900,000円	加算金額	

施設使用料以外に別途、実費発生する可能性がある項目になります。
下記記載金額は過去の実例による参考金額となります。仕様や作業内容等によって変わりますのでご注意ください。

常設パネル撤去復旧費	2面	540,000円		株式会社ソーエー
	4面	770,000円		
設営・撤去夜間立ち合い費		50,000円	※外部貸館の場合は賃料に含む ※1会場あたり設営・撤去（2夜間）の金額	ルーデンス株式会社
特別清掃		別途有料	金額は清掃範囲によって変わります	三菱地所プロパティマネジメント株式会社

丸の内エリアのポータルサイト（Marunouchi.com）及び各種SNSでの告知協力が可能です

リソース	場所	提供素材	仕様	備考
ホームページ	https://www.marunouchi.com	①記事作成・LP掲載申請書	作成イメージに近いページタイプを選択し、必要事項をご記入の上ご提出ください。	ご提出いただいた申請書は、企画内容に応じ、こちらで確認の上、修正をさせていただく場合がございます。
		②基本情報	プレスリリースや、イベントの詳細のわかる資料	
		③画像・バナー	・記事サムネイル用画像サイズ(1920×1080px、最低サイズ750×422px) ・大バナー用画像サイズ(1966×860px) ・申請書のご提出 ※Excelに記入（記事パターンがいくつかございます）	大バナー掲載は企画内容・他企画との兼ね合いを見ながら、掲載の有無を決定します。
		④サイトURL	特設サイト・リンク先がある場合	
X (旧twitter)	https://x.com/Marunouchi_com	①基本情報	プレスリリースや、イベントの詳細がわかる資料	
		②サイトURL	特設サイト・リンク先がある場合	
		③画像	【横長画像の場合】 ・1200 x 900ピクセル、1200 x 800ピクセル ・1280 x 720ピクセル、1200 x 600ピクセル 【縦長画像の場合】 ・1200×1600ピクセル 【正方形の場合】 ・1200 x 1200ピクセル 【Instagramフィード用】 ・1080×1080ピクセル ※ユーザーが投稿を見て具体的にイメージができ、行ってみたいと思わせるようなワクワク感・期待感を感じさせるような素材を集めております。お持ちの素材をなるべく多きご提供いただきますようお願いいたします。	

※ホームページは素材提出から1週間程度で掲載、SNSはイベント3～4週間前までに素材の提出をお願いいたします。（詳細は担当よりご案内します）

※時期や状況によって対応できない、または対応までお時間を要する場合がございます。あらかじめご了承ください。

詳細は以下WEBページもご参考ください

用途	場所		URL
イベントスペース	丸ビル	1階マルキューブ、3階回廊	丸の内 イベントスペース&メディア
	丸の内オアゾ	1階おお広場	
	新丸ビル	3階アトリウム	
	行幸地下通路	地下ギャラリー（地下1階）	
	東京ビルTOKIA	1階ギャラリー	
	TOKYO TORCH Park	Aエリア	
	丸の内二丁目ビル	Marunouchi Happ.	Marunouchi Happ. Stand & Gallery
多目的ホール	丸ビル	7階ホール	丸の内ホール&コンファレンス
会議室	丸ビル	8階コンファレンス	
	新丸ビル	9階コンファレンス	
	三菱ビル	1階・10階コンファレンス	
デジタルサイネージ	丸の内ビジョン（横型）		Marunouchi Vision Marunouchi Link Signage
	丸の内リンクサイネージ（縦型）		
ポスターボード	丸の内リンクボード（ポスター）		Marunouchi Link Board

〈お問合せ先〉

・ イベントスペース・メディアリンク

三菱地所プロパティマネジメント(株) プロモーション事業部 marunouchi_space_media@mjpm.co.jp

・ ホール&コンファレンス

丸の内ホールコンファ事務局 info_marubiru@marunouchi-hc.jp TEL : 03-3217- 7111

・ Marunouchi Happ. STORE Happ. Stand&Gallery

good mornings(株) Marunouchi Happ.担当宛 info@goodmornings.co.jp